

HOBART

WASSERAUFBEREITUNG

HYDROLINE



HOBART



Ausschlaggebend für ein einwandfreies Spülergebnis ist neben der Spülmaschine auch die Chemie- und Wasserqualität. Nur wenn diese Einflussfaktoren optimal aufeinander abgestimmt sind, kann dauerhaft eine konstant hervorragende Leistung erzielt werden.

HOBART bietet sowohl effektive Enthärtungsanlagen zum Schutz der Maschinen an, als auch Entsalzungssysteme und Osmosetechnik, die ein fleckenfreies Spülergebnis garantieren.

	ENTHÄRTUNG	TEILENTSALZUNG	VOLLENTSALZUNG	OSMOSE
Maschinenschutz	●	●	●	●
Reinigerersparnis	●	●	●	●
Fleckenfreies Spülgut		◐	●	●

Für jeden Anwendungsfall, für jede Maschine und für unterschiedliche Kapazitäten hält HOBART die richtige Lösung bereit.

Besonders geeignet bei hoher Auslastung!

DAS WASSER – Gesamtheit aller im Wasser gelösten Salze bzw. Mineralien

HÄRTEBILDNER

Gesamthärte (GH)
Alle Calcium- und Magnesiumsalze

KARBONATHÄRTE (KH)

Alle Karbonathärtebildner
Dazu gehören Calcium- und Magnesium in Form von Karbonat

NICHTKARBONATHÄRTE (NKH)

Alle Nichtkarbonathärtebildner
Dazu gehören Calcium- und Magnesium in Form von Sulfat

NICHTHÄRTEBILDNER

Restliche Mineralien
(außer Calcium und Magnesium)
z.B. Natrium- und Kaliumsalze sowie Natriumchlorid (Kochsalz)

WASSER IST NICHT GLEICH WASSER!



UNBEHANDELTES WASSER

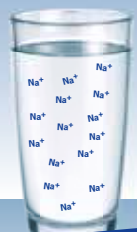

ENTHÄRTETES WASSER



TEILENTSALZTES WASSER



VOLLENTSALZTES WASSER/
OSMOSEWASSER



ENTSALZUNGS-
SYSTEME STAR

ENTHÄRTUNGSANLAGEN
PROTECT

UMKEHROSMOSE
PURE RO-C

UMKEHROSMOSE
PURE RO-I

UMKEHROSMOSE
PURE RO-S

HOBART



HOBART ENTHÄRTUNGSANLAGEN HYDRILINE PROTECT

WIR WISSEN:

Hartes Wasser greift Spülmaschinen an und führt zu Kalkablagerungen an den Heizstäben. Die Programmzeit kann sich verlängern und die Wirkung des Reinigers sowie die Leistung der Spülmaschine werden beeinträchtigt. Im schlimmsten Fall brennen die Heizstäbe durch und die Maschine steht still.

Deshalb empfehlen wir Ihnen bei Wasser ab 3°dH eine Enthärtungsanlage. Die HOBART Enthärtungsanlagen sorgen durch ein Ionen-Austausch-Verfahren dafür, dass sich kein Kalk in der Spülmaschine aufbauen kann.

**HYDRILINE PROTECT
schützt die Maschine,
verringert die Ausfallzeiten
und spart somit bares Geld.**



FRAGEN SIE DIE SPEZIALISTEN UND LASSEN SIE SICH BERATEN: Telefon: 0781/600-0 | Mail: info@hobart.de

TECHNISCHE DATEN UND ZEICHNUNGEN

MODELLE	HYDROLINE PROTECT SE-H	HYDROLINE PROTECT SD-H
Typ	Einkammer-Enthärtung	Doppelkammer-Enthärtung
T x B x H in mm	400 x 230 x 572	360 x 360 x 585
Zulauftemperatur	4 – 65°C	4 – 65°C
Leistung (kontinuierlich)	10 l/min	20 l/min
Fließdruck	3 – 6 bar	3 – 7 bar
Frischwasseranschluss	R 3/4"	R 3/4"
Anschluss maschinenseitig	R 3/4"	R 3/4"
Regenerationsart	zeitgesteuert	mengengesteuert
Kapazität	1.000 l bei 8°dH (Gesamthärte)	1.140 l bei 8°dH (Gesamthärte)
Spannung	230/50/1	–
Gesamtanschlusswert	0,03 kW	–
Einsatz empfohlen	ab 1°dH	ab 1°dH
Einsatz notwendig	ab 3°dH	ab 3°dH
Gewicht	12 kg	19 kg

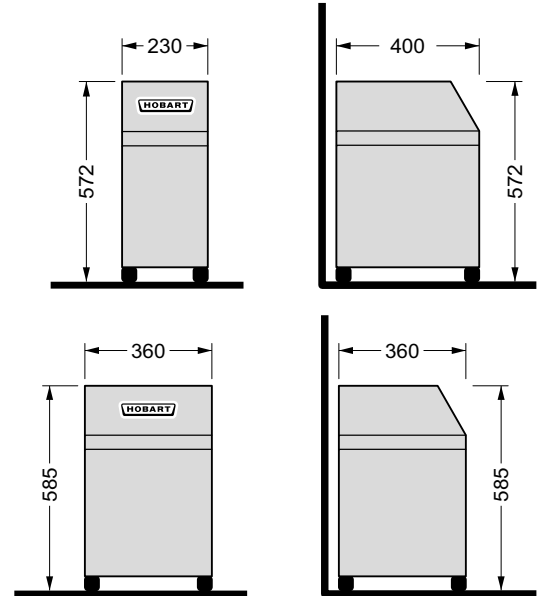

Das Wasseraufbereitungssystem muss mit einer nach DIN EN 1717 conformen Sicherungseinrichtung an die Trinkwasserversorgung angeschlossen werden.

ENTHÄRTUNGSANLAGE HYDROLINE PROTECT SE-H



KUNDENNUTZEN

- Schützt Maschinen optimal gegen Verkalken
- Optimierte Reinigungsleistung der Chemie
- Automatische Regeneration der Enthärtung
- Regenerationszeitpunkt wird individuell über eine integrierte Uhr festgelegt

ENTHÄRTUNGSANLAGE HYDROLINE PROTECT SD-H



KUNDENNUTZEN

- Schützt Maschinen optimal gegen Verkalken
- Optimierte Reinigungsleistung der Chemie
- Automatische Regeneration der Enthärtung
- Pausenlose Versorgung mit Weichwasser
- Doppelkammersystem verhindert regenerationsbedingte Nutzungspausen

GEEIGNET FÜR HOBART SPÜLMASCHINEN:

- Besteck- und Geschirrspülmaschine PREMAX FP
- Geschirrspülmaschinen PROFI FX/FXL
- Besteck- und Geschirrspülmaschine PREMAX AUP/AUPL/AUPT
- Geschirrspülmaschinen PROFI AMX/AMXX/AMXXL/AMXT

GEEIGNET FÜR HOBART SPÜLMASCHINEN:

- Besteck- und Geschirrspülmaschine PREMAX FP
- Geschirrspülmaschinen PROFI FX/FXL
- Besteck- und Geschirrspülmaschine PREMAX AUP/AUPL/AUPT
- Geschirrspülmaschinen PROFI AMX/AMXX/AMXXL/AMXT
- Universalspülmaschine PREMAX UPT
- Universalspülmaschinen PROFI UX/UXT/UXTH/UXTLH

HOBART



HOBART ENTSALZUNGSSYSTEME HYDROLINE STAR

Um fleckenfreies Geschirr, strahlendes Besteck und glänzende Gläser zu bekommen, bedarf es nicht nur der richtigen Spültechnik. Bei mineralhaltigem Wasser ist es unumgänglich die richtige Wasseraufbereitung vorzuschalten, um das gewünschte Ergebnis zu erhalten.

Bei der **Vollentsalzung** werden alle im Wasser befindlichen Salze ausgetauscht. Dadurch wird ein perfektes Spülergebnis bei Gläsern und Besteck gewährleistet, auch wenn das Rohwasser sehr salz- und mineralienhaltig ist.

Oft ist aber auch eine **Teilentsalzung** ausreichend: Calciumionen und Magnesiumionen werden aus dem Wasser entfernt. Flecken auf dem Spülgut haben, auch bei sehr karbonathaltigem Wasser, keine Chance.

Das manuelle, zeitaufwendige und zudem unhygienische Polieren von Gläsern entfällt. Und dank der verbesserten Wasserqualität leistet Ihre HOBART Spülmaschine noch viele Jahre zuverlässig glänzende Spülergebnisse.

FRAGEN SIE DIE SPEZIALISTEN UND LASSEN SIE SICH BERATEN: Telefon: 0781/600-0 | Mail: info@hobart.de

BESTIMMUNG ENTSALZUNGSANLAGE

Vorgehen zur einfachen Bestimmung der richtigen Entsalzungsanlage für Gläser- und Geschirrpülmaschinen

1. Leitfähigkeit des Rohwassers (LFR) bestimmen:

Der Wert wird mittels eines Leitfähigkeitsmessgerätes gemessen und in $\mu\text{s}/\text{cm}$ angegeben.

2. Karbonathärte des Rohwassers (KHR) messen:

Der Wert wird mittels eines Karbonathärte-Tests ermittelt und in $^{\circ}\text{dH}$ angegeben.

3. Leitfähigkeit von entkarbonisiertem Wasser (LFD) bestimmen:

Formel: $\text{LFD} = \text{LFR} - (\text{KHR} \times 30)$

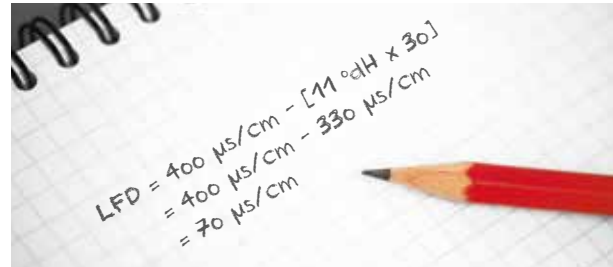

In diesem Fall liegt die Leitfähigkeit von entkarbonisiertem Wasser unter $100 \mu\text{s}/\text{cm}$ und das Wasser ist zum Spülen von Gläsern geeignet. Eine Teilentsalzung reicht somit aus.

Tabelle zur Bestimmung der Entsalzungsanlage

in Abhängigkeit der Leitfähigkeit des entkarbonisierten Wassers

	HYDROLINE STAR Teilentsalzung	HYDROLINE STAR EXTRA Vollentsalzung
Besteck	< $80 \mu\text{s}/\text{cm}$	$\geq 80 \mu\text{s}/\text{cm}$
Gläser	< $100 \mu\text{s}/\text{cm}$	$\geq 100 \mu\text{s}/\text{cm}$
Schwarzes Porzellan	< $200 \mu\text{s}/\text{cm}$	$\geq 200 \mu\text{s}/\text{cm}$
Weißes Porzellan	< $400 \mu\text{s}/\text{cm}$	$\geq 400 \mu\text{s}/\text{cm}$

TEILENTSALZUNG HYDROLINE STAR PD



KUNDENNUTZEN

- Schützt vor Salz- und Kalkflecken auf Geschirr, Gläsern und Besteck bei hohem Anteil der Karbonathärte an der Gesamthärte
- Schützt Maschinen optimal vor Verkalken
- Optimierte Reinigungsleistung der Chemie
- Einfacher Wechsel der innenliegenden Kartusche ohne Werkzeug
- Zu- und Ablaufschlauch müssen beim Kartuschenwechsel nicht entfernt werden
- Stehende und liegende Installation möglich
- Verbleibende Kapazität kann über Spülmaschine überwacht und abgelesen werden
- Kapazität: 13.000 l \triangleq ca. 6.000 Spülgängen*

VOLLENTSALZUNG HYDROLINE STAR EXTRA FD



KUNDENNUTZEN

- Schützt vor Salz- und Kalkflecken auf Geschirr, Gläsern und Besteck bei hoher Gesamthärte
- Schützt Maschinen optimal vor Verkalken
- Optimierte Reinigungsleistung der Chemie
- Einfacher Wechsel der innenliegenden Kartusche ohne Werkzeug
- Zu- und Ablaufschlauch müssen beim Kartuschenwechsel nicht entfernt werden
- Stehende und liegende Installation möglich
- Verbleibende Kapazität kann über Spülmaschine überwacht und abgelesen werden
- Kapazität: 5.400 l \triangleq ca. 2.500 Spülgängen*

GEEIGNET FÜR HOBART SPÜLMASCHINEN:

- Gläserspülmaschinen PREMAX GCP/GP
- Gläserspülmaschinen PROFI GC/GX
- Besteck- und Geschirrspülmaschine PREMAX FP
- Geschirrspülmaschinen PROFI FX/FXL



GEEIGNET FÜR HOBART SPÜLMASCHINEN:

- Gläserspülmaschinen PREMAX GCP/GP
- Gläserspülmaschinen PROFI GC/GX
- Besteck- und Geschirrspülmaschine PREMAX FP
- Geschirrspülmaschinen PROFI FX/FXL

*bei Karbonathärte von 10°dH und 2,0 l Wasserverbrauch/Zyklus

*bei Gesamthärte von 10°dH und 2,0 l Wasserverbrauch/Zyklus



TECHNISCHE DATEN UND ZEICHNUNGEN

MODELLE	HYDROLINE STAR PD	HYDROLINE STAR EXTRA FD	HYDROLINE STEAM CD
Typ	Teilentsalzung	Vollentsalzung	Teilentsalzung
T x B x H in mm	550 x 288	550 x 288	550 x 288
Zulauftemperatur	4 – 60°C	4 – 60°C	4 – 30°C
Leistung	5 l/min	5 l/min	1,7 l/min
Fließdruck	2 – 6 bar	2 – 6 bar	2 – 6 bar
Frischwasseranschluss	R 3/4"	R 3/4"	R 3/4"
Anschluss maschinenseitig	R 3/4"	R 3/4"	R 3/4"
Kapazität	13.000 l bei 10°dH (Karbonathärte)	5.400 l bei 10°dH (Gesamthärte)	10.800 l bei 10°dH (Karbonathärte)
Gewicht	18 kg	18 kg	18 kg
Einsatzbereich	Spültechnik	Spültechnik	Gartechnik

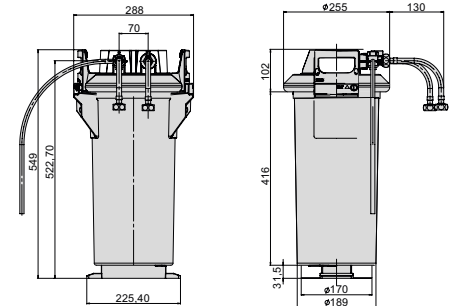

TEILENTSALZUNG HYDROLINE STEAM CD



KUNDENNUTZEN

- Schützt Küchengeräte wie Dampfgarer und Backöfen
- Schützt kleinste Düsen von Dampfgarern und Backöfen optimal vor Verkalken
- Einfacher Wechsel der innenliegenden Kartusche ohne Werkzeug
- Zu- und Ablaufschlauch müssen beim Kartuschenwechsel nicht entfernt werden
- Verbleibende Kapazität kann direkt über die digitale Anzeige im Filterkopf abgelesen werden
- Stehende und liegende Installation möglich
- Kapazität: 10.800 l*

GEEIGNET FÜR:

- Trockendampf-Schnellgarer
- Heißluftdämpfer
- Backöfen



*bei Karbonathärte von 10°dH



HOBART



HOBART OSMOSETECHNIK HYDROLINE PURE

Hohe Auslastung und trotzdem ein fleckenfreies Spülergebnis! Die HOBART Spülmaschine und die HYDROLINE Osmosetechnik sind ein eingespieltes Team für glänzende Ergebnisse – unabhängig von Wasserqualität und Kapazitätsauslastung.

Durch die HOBART Umkehrosmose-Technik wird das zufließende Leitungswasser in einem geschlossenen System mit hohem Druck durch eine Membran geleitet. Die osmotische Membran ist so fein, dass sie nur das reine Wasser durchlässt und gelöste Stoffe wie Mineralien und Salze zurückhält. Die ursprünglich im Wasser befindlichen Mineralien werden gelöst und abgeschieden.

Die HOBART Umkehrosmose-Anlagen HYDROLINE PURE

RO-I = Integriert in die Maschine

RO-S = Small, minimaler Platzbedarf durch horizontale oder vertikale Aufstellung

RO-C = Compact, kompakte Maße trotz hoher Kapazität

Verschenden Sie viel Zeit für lästiges Nachpolieren von Gläsern und Besteck? Nicht mit HOBART! Die HOBART Umkehrosmose-Anlagen sorgen dafür, dass diese Tätigkeit der Vergangenheit angehört.

FRAGEN SIE DIE SPEZIALISTEN UND LASSEN SIE SICH BERATEN: Telefon: 0781/600-0 | Mail: info@hobart.de

TECHNISCHE DATEN UND ZEICHNUNGEN

MODELLE	HYDROLINE PURE RO-I	HYDROLINE PURE RO-S
Typ	Umkehrosrose	Umkehrosrose
T x B x H in mm	560 x 460 x 120 560 x 600 x 120	565 x 156 x 459
Zulauftemperatur	5 – 35°C	5 – 35°C
Leistung bei 15°C	2 l/min	2 l/min
Fließdruck	1 – 6 bar	1 – 6 bar
Frischwasseranschluss	R 3/4"	R 3/4"
Anschluss maschinenseitig	R 3/4"	R 3/4"
Max. Härte Rohwasser	35°dH	35°dH
Max. Leitfähigkeit Rohwasser	1.200 µS/cm	1.200 µS/cm
Spannung	–	230/50/1
Gesamtanschlusswert	–	0,2 kW
Vorgeschalte Enthärtung empfohlen*	ab 10°dH	ab 10°dH
Vorgeschalte Enthärtung notwendig*	ab 35°dH	ab 35°dH
Gewicht	20 kg	20 kg
Einsatzbereich	Spültechnik	Spültechnik

* Die Installation muss gemäß DIN EN 1717 erfolgen. Ein entsprechender Rückflussverhinderer Typ EA für den Frischwasserzulauf ist im Gerät bereits integriert. Zur Absicherung des Abwassers gemäß DIN EN 1717 ist eine Rücksaugverhinderung im optionalen Anschlusskit enthalten. Zum Schutz der Membran vor Verblockung wird ab 10°dH eine vorgeschaltete Enthärtung empfohlen. Hartes Wasser verringert die Permeatleistung und verkürzt die Lebensdauer der Membran.

GC/GCP mit RO-I

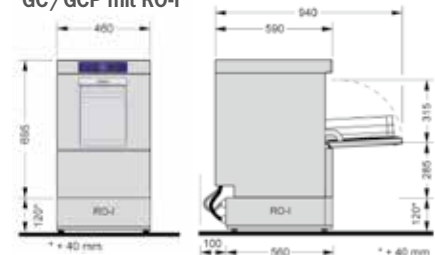

GXC mit RO-I



RO-S

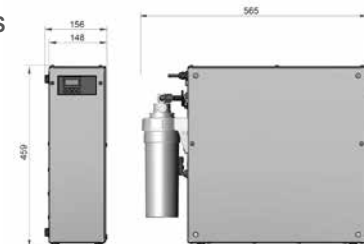

UMKEHROSMOSE HYDROLINE PURE RO-I



KUNDENNUTZEN

- Minimaler Platzbedarf: Maschine mit integrierter Osmose passt mit nur 815 mm Gesamthöhe ideal unter Ihre Theke
- Stellt entmineralisiertes Wasser im Dauerbetrieb für höchste Ansprüche an das Spülergebnis bereit
- Schützt vor Salz- und Kalkflecken auf Gläsern
- Schützt Maschinen optimal vor Verkalken
- Optimierte Reinigungsleistung der Chemie
- Minimale Betriebskosten bei höchster Kapazität
- Direkte Kommunikation mit der Spülmaschine
- Schnelle und einfache Entnahme des Vorfilters

UMKEHROSMOSE HYDROLINE PURE RO-S



KUNDENNUTZEN

- Minimaler Platzbedarf: Vertikale sowie horizontale Aufstellung neben der Spülmaschine möglich
- Stellt entmineralisiertes Wasser im Dauerbetrieb für höchste Ansprüche an das Spülergebnis bereit
- Schützt vor Salz- und Kalkflecken auf Geschirr, Gläsern und Besteck
- Schützt Maschinen optimal vor Verkalken
- Optimierte Reinigungsleistung der Chemie
- Minimale Betriebskosten bei höchster Kapazität
- Bypass-Funktion: Spülbetrieb der Spülmaschine immer gewährleistet
- Einfache Bedienbarkeit mit eigenem Display
- Schnelle und einfache Entnahme des Vorfilters

VERFÜGBAR FÜR HOBART SPÜLMASCHINEN:

- Gläserspülmaschinen PREMAX GCP
- Gläserspülmaschinen PROFI GC/GX/GXC

GEEIGNET FÜR HOBART SPÜLMASCHINEN:

- Gläserspülmaschinen PREMAX GCP/GP
- Gläserspülmaschinen PROFI GC/GX/GXC
- Besteck- und Geschirrspülmaschine PREMAX FP
- Geschirrspülmaschinen PROFI FX/FXL

TECHNISCHE DATEN UND ZEICHNUNGEN

MODELLE	HYDROLINE PURE RO-C
Typ	Umkehrosmose
T x B x H in mm	460 x 225 x 466
Zulauftemperatur	4 – 30°C
Leistung bei 15°C	5 l/min 500 l/Tag
Fließdruck	2 – 10 bar
Frischwasseranschluss	Schlauch integriert, R 3/4"
Anschluss maschinenseitig	R 3/4"
Max. Härte Rohwasser	20°dH
Max. Leitfähigkeit Rohwasser	2.000 µS/cm
Spannung	230/50/1
Gesamtanschlusswert	0,72 kW
Vorgesaltete Enthärtung empfohlen*	ab 10°dH
Vorgesaltete Enthärtung notwendig*	ab 20°dH
Gewicht	33 kg
Einsatzbereich	Spültechnik

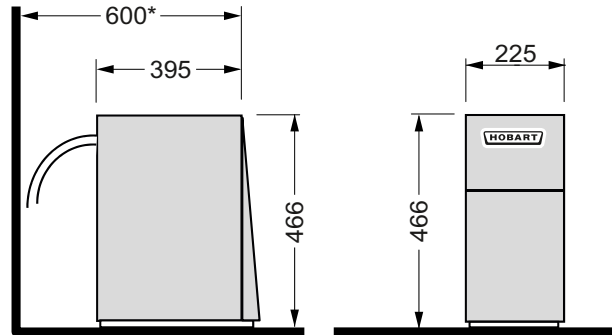

* inkl. Schläuche, Anschlüsse, etc.

* Das Wasseraufbereitungssystem muss mit einer nach DIN EN 1717 konformen Sicherungseinrichtung an die Trinkwasserversorgung und an das Abwassersystem angeschlossen werden. Ein passendes Anschlusskit ist optional verfügbar. Zum Schutz der Membran vor Verblockung wird ab 10°dH eine vorgeschaltete Enthärtung empfohlen. Hartes Wasser verringert die Permeatleistung und verkürzt die Lebensdauer der Membran.

UMKEHROSMOSE HYDROLINE PURE RO-C



KUNDENNUTZEN

- Stellt entmineralisiertes Wasser im Dauerbetrieb für höchste Ansprüche an das Spülergebnis bereit
- Schützt vor Salz- und Kalkflecken auf Geschirr, Gläsern und Besteck
- Schützt Maschinen optimal vor Verkalken
- Optimiert Reinigungsleistung der Chemie
- Minimale Betriebskosten bei höchster Kapazität

GEEIGNET FÜR HOBART SPÜLMASCHINEN:

- Besteck- und Geschirrspülmaschine PREMAX AUP/AUPL/AUPT
- Geschirrspülmaschinen PROFI AMX/AMXX/AMXXL/AMXT





HYDROLEXIKON

DEUTSCHE HÄRTE / °dH

Praxisbezogene Maßeinheit der Gesamthärte. 1°dH entspricht 10 mg Calciumoxid oder 7,19 mg Magnesiumoxid pro Liter Wasser. Offizielle Maßeinheit: mmol/l. 1°dH entspricht 0,1783 mmol/l.

EMPFOHLENER LEITWERT

Abhängig vom Spülgut werden unterschiedliche Leitwerte des eingesetzten Wassers empfohlen, um ein fleckenfreies Spülergebnis zu erreichen.

Weißes Porzellan:	< 400 µS/cm
Schwarzes Porzellan:	< 200 µS/cm
Gläser:	< 100 µS/cm
Besteck:	< 80 µS/cm

GESAMTHÄRTE

Beschreibt den Anteil aller Härtebildner im Wasser. Die Gesamthärte setzt sich zusammen aus Karbonathärte und Nicht-Karbonathärte.

HÄRTEBILDENDE MINERALIEN

Hierzu gehören Calcium und Magnesium, die sich in gelöster Form als Sulfat (Gips/Epsomit) oder Karbonat (Kalk/Dolomit) im Wasser befinden. Neben Kalkablagerungen führen sie zu einer verringerten Reiniger- und Klarspülerleistung, da sie in der Chemie befindliche Seifen binden.

HARTES WASSER

Mit härtebildenden Mineralien versetztes Wasser. Der Härtegrad des Wassers wird in Grad deutscher Härte (°dH) angegeben.

KALKABLAGERUNGEN

Wird hartes Wasser erhitzt, fällt das zuvor im Wasser gelöste Calcium in Form von Kesselstein aus. Dieser Kalk bildet feste Ablagerungen, die ohne chemische Reaktion nicht mehr im Wasser gelöst werden können.

KARBONATHÄRTE

Beschreibt das im Wasser gelöste Calcium und Magnesium in Karbonatform (Kalk/Dolomit). Fallen diese Mineralien durch Erhitzung aus, entstehen feste Kalkablagerungen. Diese sind nicht wasserlöslich. Gemeinsam mit der Nicht-Karbonathärte bildet sie die Gesamthärte.

LEITWERT

Wird zur Messung des Salzgehalts im Wasser verwendet. Je höher der Salzgehalt des Wassers, desto höher ist sein Leitwert. Wird angegeben in µS/cm. Siehe auch empfohlener Leitwert.

NICHT-HÄRTEBILDENDE MINERALIEN

Hierzu gehören hauptsächlich Kaliumsalze und Natriumchlorid (Speisesalz). Diese wasserlöslichen Salze bilden beim Trocknen auf der Oberfläche von Gläsern und Besteck Salzrückstände und Schlieren.

NICHT-KARBONATHÄRTE

Beschreibt das im Wasser gelöste Calcium und Magnesium in Sulfatform (Gips/Epsomit). Fallen diese durch Verdampfung des Wassers aus, entstehen Gipsablagerungen. Gemeinsam mit der Karbonathärte bildet sie die Gesamthärte.

REGENERATION EINER ENTHÄRTUNG

Der Austausch von im Wasser befindlichen härtebildenden Mineralien (Calcium/Magnesium) mit nicht-härtebildenden Mineralien (Natrium) findet über ein spezielles Kunstharz statt. Ist dessen Kapazität erschöpft, müssen dem Kunstharz wieder Natriumionen in Form von Regeneriersalz zugeführt werden. Dieser Vorgang wird Regeneration genannt.

REGENERATION EINER TEIL- ODER VOLLENTSALZUNG

Der Austausch von im Wasser befindlichen härtebildenden Mineralien (Calcium/Magnesium) und schlierenbildenden Salzen findet über ein spezielles Kunstharz statt. Ist dessen Kapazität erschöpft, muss das Kunstharz aufbereitet werden. Dieser Vorgang wird Regeneration genannt.

REGENERIERSALZ

Grobkörniges Natriumchlorid zur Regeneration von Enthärtungsanlagen. Stellt die für den Austausch von Calciumionen und Magnesiumionen benötigten Natriumionen zur Verfügung. Für integrierte Enthärtungen wird Speisesalz mit besonderer Reinheit und einer Körnung von 3 bis 8 mm empfohlen. Für externe Enthärtungen wird Speisesalz in Tablettenform empfohlen.

PERMEAT

Durch Filtration in einer Osmoseanlage von Härtebildnern und Mineralien befreites Wasser. Das Permeat wird der Spülmaschine zugeführt.

RETENTAT

Entsteht bei der Filtration von Rohwasser in einer Osmoseanlage. Es handelt sich um mit Mineralien und Härtebildnern aufkonzentriertes Wasser, das beim Trennprozess von der Membran zurückgehalten und abgeschieden wird.

WASSERAUFBEREITUNG

Zielgerichtete Veränderung der Wasserqualität durch Entfernen oder Austauschen von im Rohwasser gelösten Mineralien.

WASSERLÖSLICHE MINERALIEN

Beschreiben im Wasser aufgelöste natürliche Salze wie Kochsalz oder Rückstände von Eisen oder Kupfer.

HOBART GMBH

Robert-Bosch-Straße 17 | 77656 Offenburg | Deutschland

Telefon: 0781.600-0 | Fax: 0781.600-23 19

E-Mail: info@hobart.de | Internet: www.hobart.de

Werkskundendienst 0180.345 62 58 | Zentraler Verkauf 0180.300 00 68

Ein Unternehmen der ITW-Gruppe.



MIX
Papier aus verantwortungsvollen Quellen
FSC® C084513